

75X51-S-II-2.0

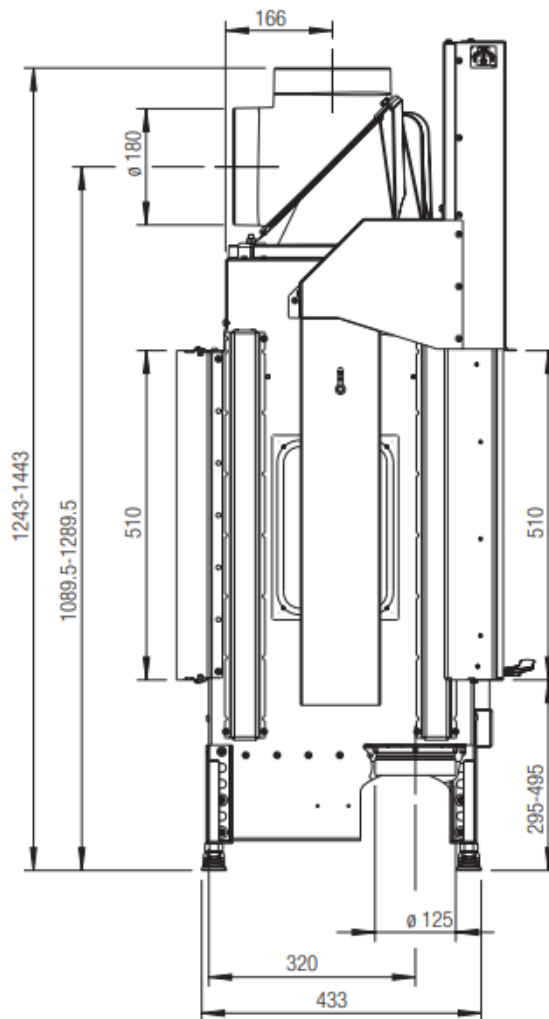

www.austroflamm.com

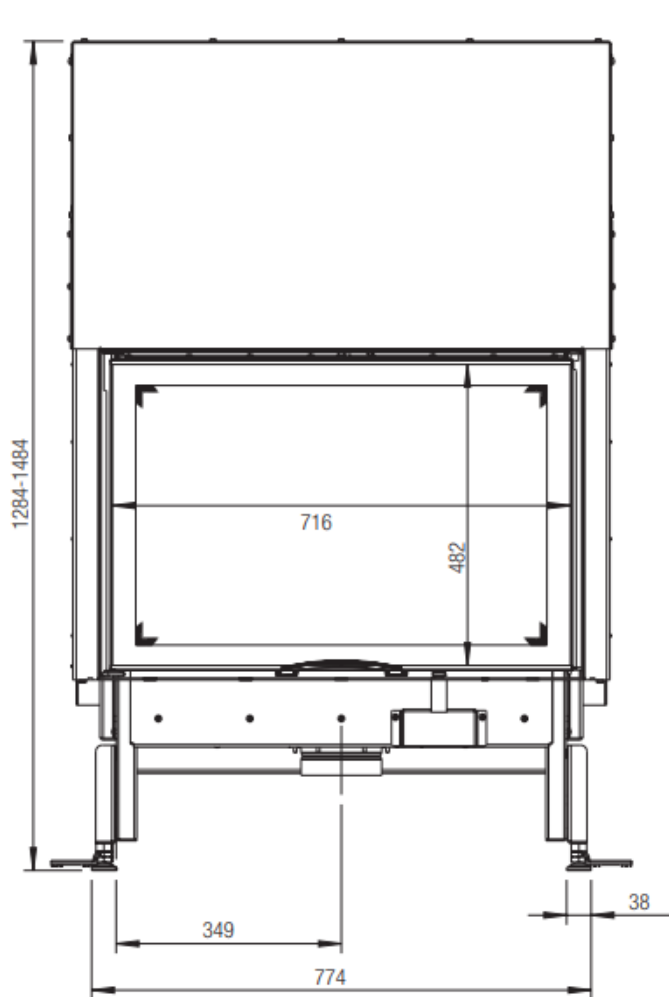

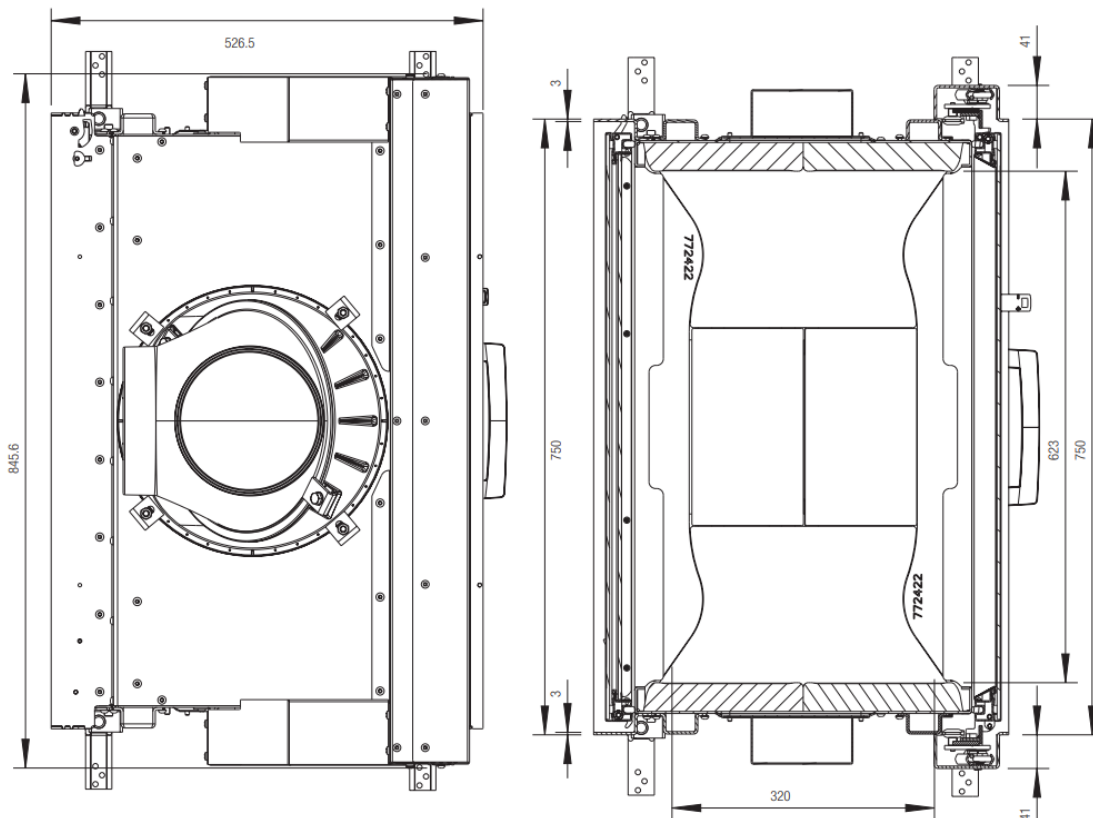

MASSE UND GEWICHTE

Höhe [mm]	1284-1484
Breite [mm]	848
Tiefe [mm]	527
Gewicht [kg]	202
Breite (Einbaumaß Korpus) [mm]	750
Türrahmen Höhe [mm]	510
Rauchrohrabgang Durchmesser [mm]	180
Dämmschichtdicken zum Aufstellboden [mm] (Promasil 950 KS)	0
Dämmschichtdicken seitlich / hinten [mm] (Promasil 950 KS)	100/-
Dämmschichtdicken zur Decke [mm] (Promasil 950 KS)	150
Keramische Züge - max. Länge [m]	4

LEISTUNG

Nennwärmeleistung [kW] lt. EN Prüfung EN 13229	12
Heizleistung Minimal [kW] / Heizleistung Maximal [kW]	6-17
Energieeffizienzklasse	A+
Umluftquerschnitt ohne / mit metallischer Nachheizfläche [cm²]	700/1300

AUSSTATTUNG

Doppelscheibe	ja
Schiebetür	ja

DATEN FÜR DEN SCHORNSTEINFEGER

Abgasmassenstrom [g/s]	13,07
Abgastemperatur [°C]	252
Mindestförderdruck bei Nennwärmeleistung [Pa]	13